

Panasonic

Многофункционален телефонен апарат

Модел: **KX-T2378JXW**

Възможност за импулсно/тонално избиране

Указания за употреба



Подготовка

Основни функции

Специални функции

Полезна информация

2 ЛИНИИ

Моля, прочетете преди употреба и запазете.

Преди първоначална употреба

Благодарим Ви, че закупихте Вашия нов многофункционален телефон Панасоник.

За бъдеща справка

Сериен номер _____
(намира се на долната страна на апарата)

Дата на закупуване _____

Име и адрес на дилъра _____

Принадлежности (включени в комплекта)

Слушалка една
(стр. 7)

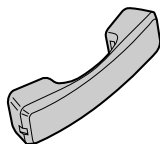

Кабел за слушалката един
(стр. 7)

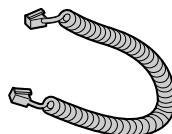

Телефонен кабел с четири жици
и зелени накрайници един
(стр. 8,9)

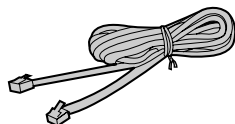

Телефонен кабел с две жици
и прозрачни накрайници един
(стр. 8,9)

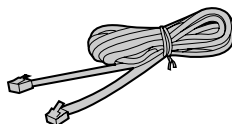

Приспособление за
монтиране на стена едно
(стр. 14)

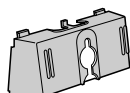

Съдържание

Подготовка

Разположение на контролните бутони	4
Дисплей	6
Настройки	7
Поставяне на батериите	7
Свързване на слушалката	7
Свързване на телефонния кабел	8
Свързване към комуникационно устройство	9
Резюме за програмиране	10
Задаване на режима на избиране	11
Настройване на часа	12
Настройване на контраста на течнокристалния дисплей	13
Настройване на силата на звънене	13
Монтиране на стена	14

Основни функции

Провеждане на телефонни разговори	15
Отговаряне на повикването	17

Специални функции

Използване на другата линия по време на разговор	18
Конферентна връзка	19
Бързо избиране	20
Записване на телефонни номера в паметта	20
Избиране на запаметен номер	21
Избиране с едно докосване	22
Записване на телефонни номера в паметта	22
Избиране на запаметен номер	24
Специални характеристики	25
За ползвачи услугите задържане на телефонния разговор и отговаряне на изчакващо повикване	25
Еднократно тонално избиране без смяна на режима (за потребители на импулсно избиране)	25
Как се използва бутонът за пауза (при аналогова учрежденска централа или при междуградски разговори)	25
Заглушаване на вашия/ изходящия разговор	26
Бутон Flash	26
Въвеждане на паролата (PIN)	27
Заклучване на избирането	28
Ограничаване на избирането	29

Полезна информация

Възможност за използване на допълнителна слушалка за глава	30
Смяна на батериите	32
Преди да потърсите помощ	33
Инструкции за безопасност	35

Разположение на контролните бутони

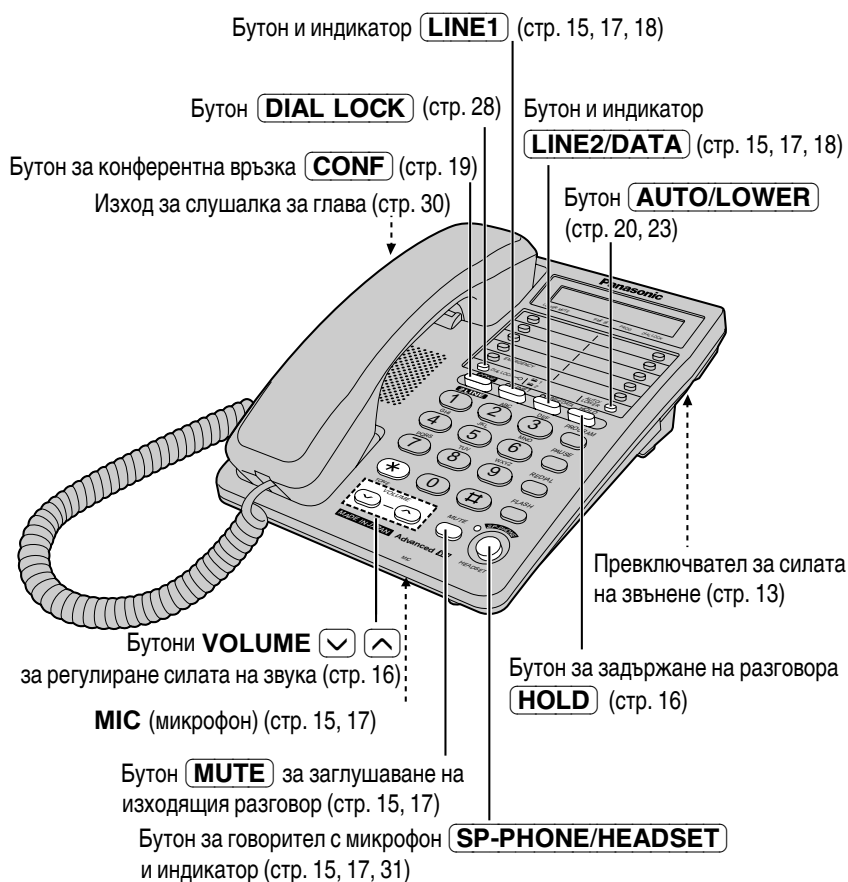

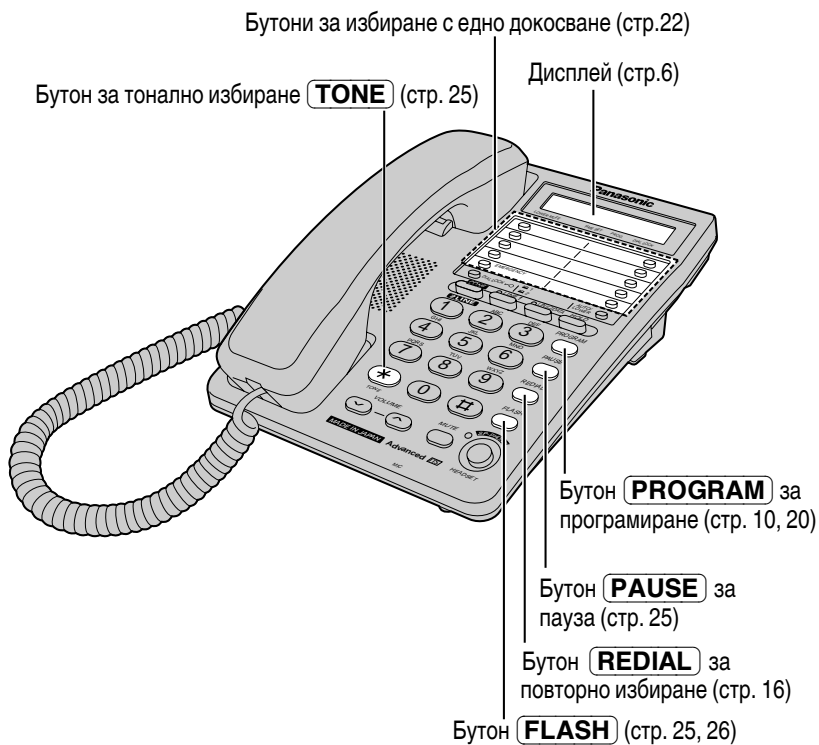

Дисплей

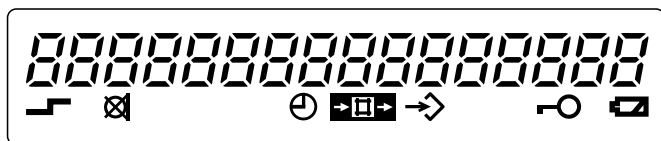

(Този дисплей показва всички възможни конфигурации).

- 12-00AM* : В режим готовност дисплеят показва часа.
(напр. 12:00AM).
- 02-14-30* : По време на разговор дисплеят показва времетраенето на разговора.
(напр. 2 часа, 14 минути, 30 секунди).
- F* : Бутонът **FLASH** е натиснат.
- P* : Бутонът **PAUSE** е натиснат, докато се запаметяват телефонни номера.
- ** : Бутонът ***** е бил натиснат, докато се избира.
- #* : Бутонът **#** е бил натиснат, докато се избира.
- AUTO/LOWER** : Бутонът **AUTO/LOWER** е натиснат (стр. 20, 23).
- MUTE** : Бутонът **MUTE** е натиснат по време на разговор (стр. 26).
- Clock** : Апаратът е в режим за настройка на часовника (стр. 12).
- Right Arrow** : Апаратът е в режим на програмиране (стр. 10).
- Circle with slash** : Задействан е режимът за заключване на избирането. За премахване на режима виж стр. 28.
- Battery** : Ако този символ мига, батериите са изтощени. За да смените батериите, виж стр. 32.

Настройки



Поставяне на батериите

- 1 Натиснете по посока на стрелката и отворете капака.
- 2 Поставете батериите по показания на картинката начин, като обърнете внимание на полюсите
- 3 Затворете капака.

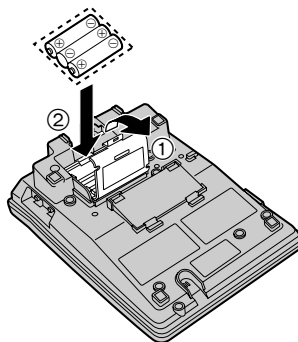

- Батериите не са включени в комплекта.
- Поставете три алкални LR6 или магнезиеви R6 батерии. Ние Ви препоръчваме използването на алкални батерии.

Дължината на живота на батериите е: —около шест месеца за алкалните.
—около три месеца за магнезиевите.

Дължината на живота на батериите може да зависи от условията на употреба и температурата в помещението.

- Уверете се, че сте поставили батериите за правилното функциониране на: правилно следните компоненти:
 - Дисплея (стр. 6)
 - Бутоните, когато слушалката не е вдигната
 - Микрофона-говорител (стр 15, 17)
 - Режим на програмиране (стр. 10)

Свързване на слушалката

Свържете слушалката по следния начин:

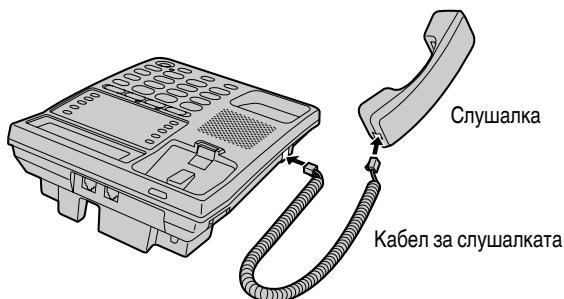

- Използвайте единствено слушалка Панасоник модел KX-T2378JXW.

► Настройки

Свързване на телефонния кабел

Свържете телефонния кабел(и) към апарата по следния начин:

Свързване към розетка за двуканална телефонна линия

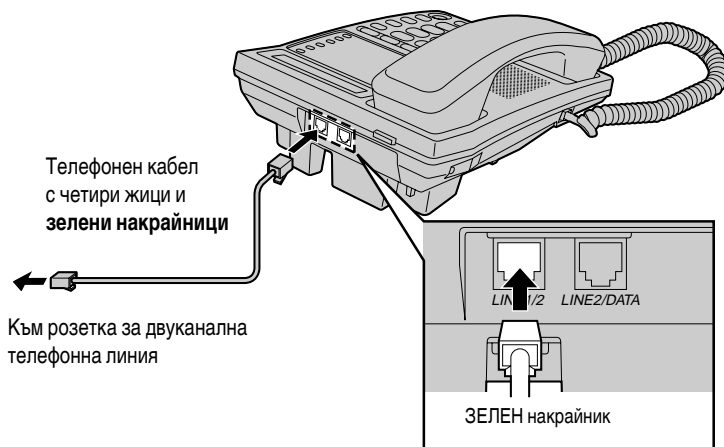

Свързване към две розетки за едноканална телефонна линия

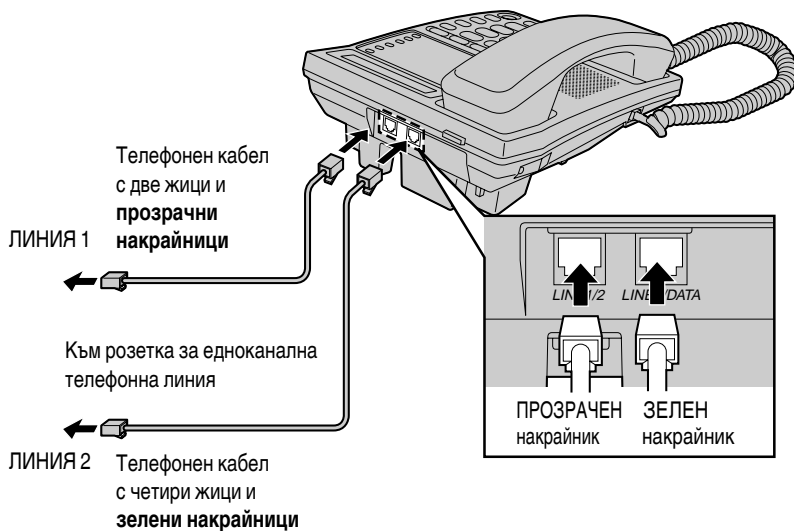

Ако използвате апарата само като еднолинеен телефон

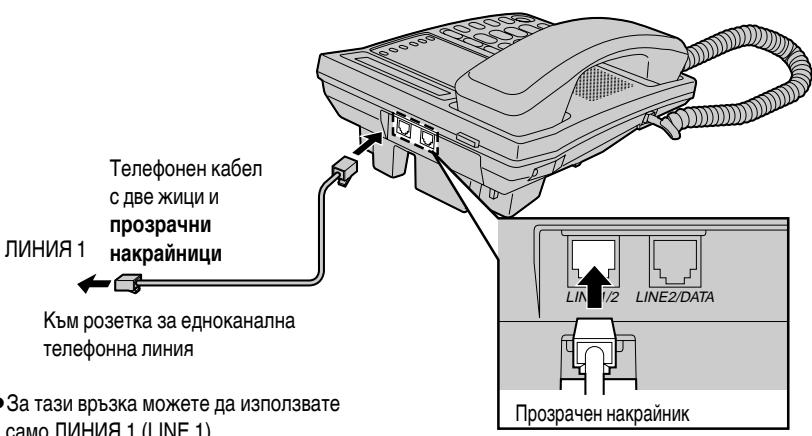

- За тази връзка можете да използвате само ЛИНИЯ 1 (LINE 1)

Свързване към комуникационно устройство

След като свържете телефонния кабел към розетка за двуканална телефонна линия, Вие можете да свържете комуникационно устройство (компютър ,модем, факс, телефонен секретар и т.н.) през апарата, използвайки входа LINE2/DATA.

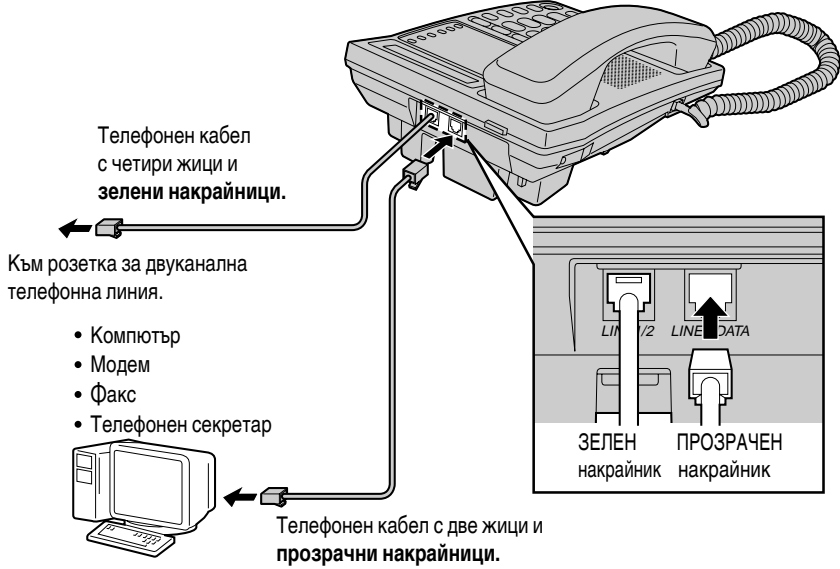

- Ако индикаторът LINE2/DATA свети червено, комуникационното устройство е в употреба. Използвайте ЛИНИЯ 1, за да провеждате или отговаряте на повиквания. В противен случай може да повлияете на работата на комуникационното устройство.

► Настройки

Резюме за програмиране

Вие можете да програмирате следните функции. На дисплея се появяват инструкции за програмиране. Вижте съответните страници за детайли.

Убедете се, че няма задържан разговор.

Натиснете **PROGRAM**.



Натиснете **MUTE**.



- За да настроите заключването на избирането, натиснете **1** (стр. 29).
 - За да промените интервала, свързан със специалните функции на бутона **FLASH**, натиснете **2**. (page 26)
 - За да зададете режима на избиране, натиснете **3** (стр. 11).
 - За смяна на PIN кода за функциите заключване и ограничаване на избирането, натиснете **5** (стр. 27).
 - За да настроите часовника, натиснете **6** (стр. 12).
 - За промяна на контраста на течнокристалния дисплей, натиснете **7** (стр. 13).
- 

Натиснете **PROGRAM**, за да запазите настройката.

- Вие можете да излезете по всяко време от режима на програмиране, като натиснете **PROGRAM**.
- Ако до 60 секунди не натиснете бутон, апаратът ще се върне към режим на готовност.



Задаване на режима на избиране

Вие можете да изберете режим на избиране, чрез програмиране. Ако използвате цифрова телефонна линия, настройте на 'tone', а ако линията е аналогова настройте на 'pulse'. Телефонът фабрично е настроен на 'tone'(тонално избиране).

Убедете се, няма задържан разговор.

1 Натиснете **PROGRAM**.

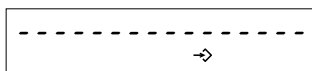

2 Натиснете **MUTE**.



3 Натиснете **3**.
● На дисплея се появява настройката в момента



4 За да изберете 'импулсно', натиснете **2**.
ИЛИ
За избиране на 'тонално', натиснете **1**.







5 Натиснете **PROGRAM**.
● Чува се дълъг звуков сигнал.
● Апаратът ще се върне към режим на готовност.

► Настройки

Настройване на часа

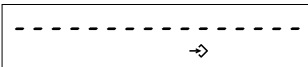
Чрез програмиране можете да изберете AM (преди обяд)/PM (след обяд) или 24 – часов часовник.

Уверете се, че в момента няма задържан разговор.

- 1 Натиснете **PROGRAM**.

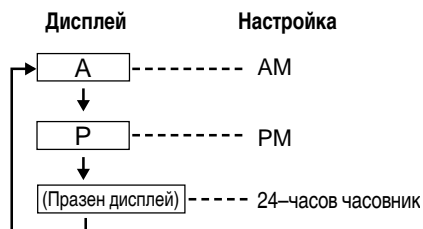
- 2 Натиснете **MUTE**.

- 3 Натиснете **6**.

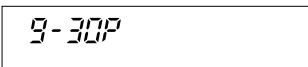
- 4 Въведете текущото време (час и минути) като четирицифрено число. (Напр. за 9 часа и 30 минути, въведете "0930".)

- 5 Натиснете **#** за да изберете AM (преди обяд), PM (след обяд) или 24-часов часовник. (Напр. избирате PM.)



- Всеки път, когато натиснете **#**, настройката върху дисплея ще се променя.

- 6 Натиснете бутона **PROGRAM**.

 - Ще чуете сигнален звук.
 - Часовникът започва да работи.
 - Ако по време на въвеждане на часа или при натискане на бутона **PROGRAM**, чуете предупредителен сигнал, това означава, че сте допуснали грешка при въвеждането. Въведете правилно часа и натиснете бутона **PROGRAM**.
 - Апаратът се връща в режим на готовност.

Ако батериите са се изтозили, на дисплея ще бъде изписан час, "12-00" и символът "Ⓜ" ще мига. Настройте часа отново.



Настройване на контраста на течнокристалния дисплей

За контраст на течнокристалния дисплей можете да изберете степени от 1 до 4. Фабричната настройка на контраста е на степен 3.

Уверете се, че в момента няма задържан разговор.

1 Натиснете бутона **PROGRAM**.

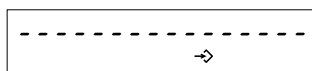

2 Натиснете бутона **MUTE**.



3 Натиснете бутона **7**.
● Дисплеят показва текущата настройка.



4 Натиснете от **1** до **4**.
● С всяко натискане на бутон, степента върху дисплея ще се променя

5 Натиснете бутона **PROGRAM**.
● Ще чуете сигнален звук.
● Апаратът се връща в режим на готовност.

Настройване на силата на звънене

Можете да настроите силата на звънене на HIGH (силно), LOW (тихо) или OFF (изключено). Телефонът Ви е фабрично настроен на HIGH (силно) звънене.

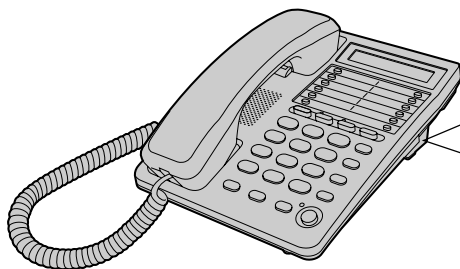

Превключвател за силата на звънене:

Настройте силата на звънене на HIGH (силно), LOW (тихо) или OFF (изключено).

● Когато изберете OFF, телефонът няма да звъни.

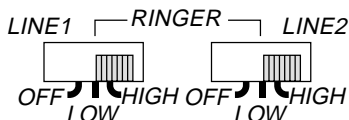

► Настройки

Монтиране на стена

Този апарат може да бъде монтиран на стена.

- 1 Придърпайте надолу закачалката за слушалка, така че слушалката да може да се закача във вертикално положение.

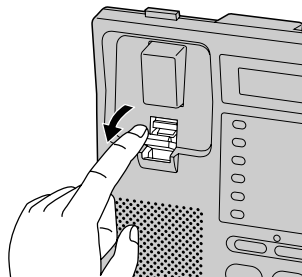

- 2 Прикрепете телефонния кабел в приспособлението за монтиране на стена и прикрепете приспособлението към долната страна на апарата, както е показано със стрелките.

● Надписът "UP" трябва да бъде ориентиран нагоре.

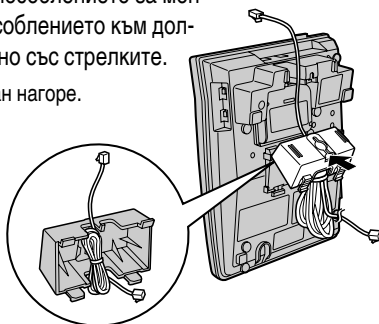

- 3 Инсталирайте винтовете на стената с помощта на долния шаблон. Свържете телефонния кабел. Монтирайте апарата и го приплъзнете надолу.

За да оставите слушалката временно по време на разговор, поставете я както е показано на картинката.

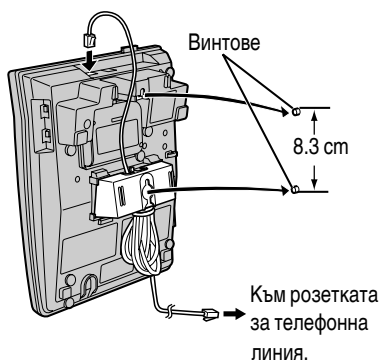
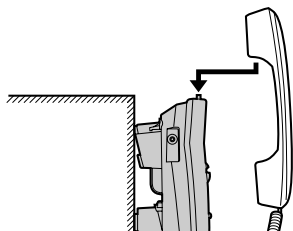

Шаблон за монтиране на стена

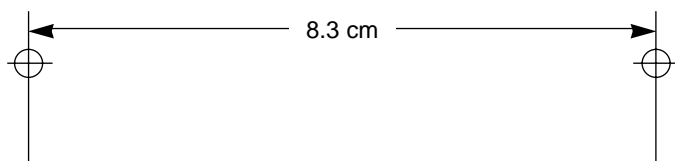

Провеждане на телефонни разговори ➔

Използване на слушалката

- 1 Натиснете бутона **LINE1** или **LINE2/DATA**, за да изберете телефонна линия.
- 2 Вдигнете слушалката.
 - Индикаторът на линията светва червено.
- 3 Наберете телефонен номер.
 - Избраният номер се изписва на дисплея.
 - След няколко секунди дисплеят ще покаже времетраенето на разговора.
 - Ако сбъркате при избирането, затворете и започнете отначало.
- 4 За да затворите, поставете слушалката на мястото ѝ.
 - Светлинният индикатор ще изгасне.
 - Дисплеят ще се върне в режим на готовност (stand-by).



Използване на говорителя с микрофон

- 1 Натиснете бутон **LINE1** или **LINE2/DATA**, за да изберете телефонна линия.
 - 2 Натиснете бутона **SP-PHONE/HEADSET**.
 - Индикаторът на линията светва червено и индикаторът на говорителя с микрофон светва.
 - 3 Наберете телефонен номер.
 - Избраният номер се изписва на дисплея.
 - След няколко секунди дисплеят ще покаже времетраенето на разговора.
 - Ако сбъркате при избирането, натиснете бутона **SP-PHONE/HEADSET** и започнете отначало.
 - 4 Когато чуете отговор от другата страна, говорете в микрофона.
 - 5 За да затворите, натиснете бутона **SP-PHONE/HEADSET**.
 - Светлинният индикатор ще изгасне.
 - Дисплеят ще се върне в режим готовност.
- Уверете се, че бутонът **CONF** за конферентна връзка не е натиснат.
 - Ако към входа за ЛИНИЯ2/данни е свързано комуникационно устройство (стр.9) и индикаторът **LINE2/DATA** свети червено, комуникационното устройство е в употреба. Използвайте **ЛИНИЯ 1**, за да провеждате разговори или да отговаряте на повиквания. В противен случай може да повлияете на работата на комуникационното устройство

► Провеждане на телефонни разговори

Регулиране на силата на звука на слушалката (4 степени) или на говорителя с микрофон (8 степени) по време на разговор.

За да увеличите силата на звука, натиснете бутона **VOLUME** (▲).

Напр. степен на звука на слушалката: 2

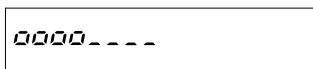

- Една степен на звука на слушалката се означава със символа “□□”.
- Дисплеят показва степента на звука в продължение на няколко секунди.

За да намалите силата на звука, натиснете бутона **VOLUME** (▼).

Напр. степен на звука на говорителя с микрофон: 3

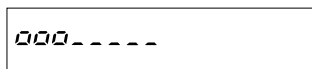

- Една степен на звука на говорителя с микрофон се означава със символа “□”.
- Дисплеят показва степента на звука в продължение на няколко секунди.

Повторно избиране на последния избран номер

Натиснете бутона **LINE1** или **LINE2/DATA** → Вдигнете слушалката или натиснете бутона **SP-PHONE/HEADSET** → Натиснете бутона **REDIAL**.

Автоматично повторно избиране:

Когато използвате говорителя с микрофон, апаратът избира последния избран номер до 15 пъти в рамките на 10 минути, ако линията е заета. Докато избира отново, индикаторът SP-PHONE/HEADSET мига.

Задържане на телефонен разговор

Натиснете бутона **HOLD**.

- Индикаторът на линията светва зелено.
- Ако използвате слушалката, можете да я поставите на мястото ѝ.

Освобождение на задържането

Натиснете бутона за съответната линия. → Вдигнете слушалката или натиснете бутона **SP-PHONE/HEADSET**.

- Ако друг телефон е свързан към същата линия, при вдигане на неговата слушалка Вие освобождавате задържания разговор.

При ползване на говорителя с микрофон:

За максимално добър резултат имайте предвид следното:

- Говорете в тиха стая и се редувайте с човека, който Ви се обажда.
- Ако обажданият се не Ви чува добре, натиснете бутона **VOLUME** (▼), за да намалите звука на говорителя с микрофон.
- Можете да се прехвърлите на слушалката, като я вдигнете. За да се прехвърлите обратно на говорителя с микрофон, натиснете бутона **SP-PHONE/HEADSET**.

Какво показва светлинният индикатор

Не свети	Линията е свободна.
Свети червено	Вие използвате линията или някой друг използва линията на успоредно свързан телефон.
Свети зелено	Има задържан разговор
Мига червено	Приема се телефонно повикване

Отговаряне на повикването

Докато се приема повикването, апаратът звъни и индикаторът на повиканата линия мига с червена светлина.

Използване на слушалката

- 1 Натиснете бутона за линия, чийто индикатор мига.
- 2 Вдигнете слушалката.
 - Индикаторът на линията светва.
- 3 За да затворите, върнете слушалката на мястото ѝ.
 - Светлинният индикатор загасва.



Използване на говорителя с микрофон

- 1 Натиснете бутона за линия, чийто индикатор мига.
- 2 Натиснете бутона **SP-PHONE/HEADSET**.
 - Индикаторът на линията и индикаторът на говорителя с микрофон светват.
- 3 Говорете в микрофона (**MIC**).
- 4 За да затворите, натиснете бутона **SP-PHONE/HEADSET**.
 - Светлинният индикатор загасва.

- Ако звъненето на повиканата линия е изключено (превключвателят RINGER е на OFF), линията няма да звъни (стр. 13).
- Уверете се, че бутонът **CONF** за конферентна връзка не е натиснат.

Използване на другата линия по време на разговор

Ако по време на разговор индикаторът на другата линия мига червено, другата линия приема повикване. Можете да отговорите на второто повикване като задържите първото. Можете също така да се обадите на друг телефонен номер без да прекъсвате първия разговор.

Пример: Ако използвате ЛИНИЯ 1:

1 Натиснете бутона **HOLD**, за да задържите първия разговор (на ЛИНИЯ 1).

- Индикаторът на ЛИНИЯ 1 светва зелено.
- Ако използвате слушалката, поставете я на мястото ѝ.

2 Натиснете другия бутон за линия (LINE2/DATA) и или вдигнете слушалката, или натиснете бутона **SP-PHONE/HEADSET**, за да наберете нов номер или да отговорите на ново повикване.

- Индикаторът на ЛИНИЯ 2 светва червено.

3 За да се върнете към първия разговор (на ЛИНИЯ 1), натиснете бутона на съответната линия (LINE1).

- Вторият разговор е прекъснат.

- За да задържите втория разговор, в точка 3 натиснете бутона **HOLD** преди да натиснете бутона за линия на първия разговор, след което или вдигнете слушалката, или натиснете бутона **SP-PHONE/HEADSET**.



Конферентна връзка

Докато разговаряте по едната линия, Вие можете да наберете втори номер или да отговорите на ново повикване по другата линия, след което да обедините двата разговора в конферентна връзка.

Пример: Ако използвате ЛИНИЯ 1:

1 Натиснете бутона **HOLD**, за да задържите първия разговор (на ЛИНИЯ 1).

- Индикаторът на ЛИНИЯ 1 светва зелено.
- Ако използвате слушалката, поставете я на мястото ѝ.

2 Натиснете другия бутон за линия (LINE2/DATA) и вдигнете слушалката, или натиснете бутона **SP-PHONE/HEADSET**, за да наберете нов номер или да отговорите на ново повикване.

- Индикаторът на ЛИНИЯ 2 светва червено.



3 Когато се свържете с втория събеседник, натиснете бутона **CONF**, за да осъществите конферентна връзка.

- И двата индикатора на линии светват червено.

По време на конферентен разговор:

- **За да затворите и двете линии**, поставете слушалката на мястото ѝ или натиснете бутона **SP-PHONE/HEADSET**. След това натиснете бутона **CONF**.
- **За да затворите само една от линиите**, натиснете бутона на линията, с която искате да продължите да говорите и след това натиснете бутона **CONF**.

Бързо избиране

Записване на телефонни номера в паметта

Вие можете да запаметите до 10 телефонни номера. Бутоните за избиране (от 0 до 9) служат за бутони за съкратено избиране. За да предотвратите грешки, не натискайте станциите за съкратено избиране преди да сте запаметили телефонен номер.

Уверете се, че в момента няма задържан разговор

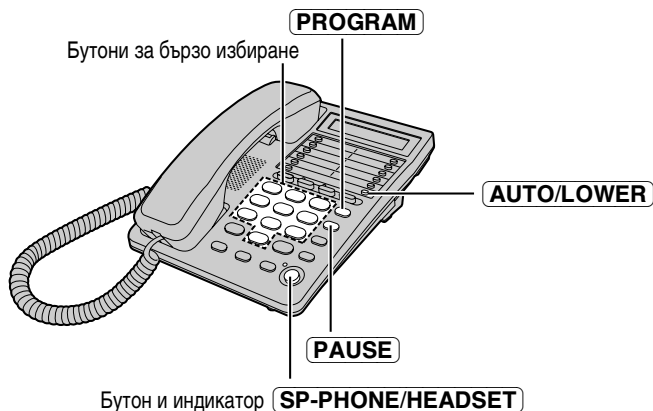

1 Натиснете бутона **PROGRAM**.

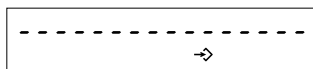

2 Въведете телефонен номер, до 22 цифри.

- Ако направите грешка, натиснете бутона **PROGRAM** и започнете отново от точка 1.

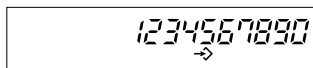

3 Натиснете бутона **AUTO/LOWER**.

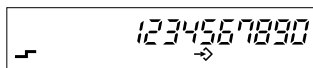

4 Натиснете един от бутоните за бързо избиране (от **0** до **9**).

- Ще чуете продължителен звуков сигнал.
- Апаратът ще се върне в режим на готовност.
- Ако чуете три звукови сигнала, въведеният в точка 2 телефонен номер вероятно е по-дълъг от 22 цифри. Вдигнете слушалката и пак затворете, за да се върнете към режим на готовност и започнете отново от точка 1.
- За изход от режима на програмиране в точка 1 и 2 натиснете бутона **PROGRAM**.
- Ако избирането на номера изисква пауза, натиснете бутона **PAUSE**, където е необходимо. Паузата ще се брой като една цифра (стр.25).

Изтриване на запаметен номер

1 Натиснете бутона **PROGRAM**.



2 Натиснете бутона **AUTO/LOWER**.



3 Натиснете номера на бутона за бързо избиране (от **0** до **9**), отговаряща на телефонния номер, който искате да изтриете.

- Ще чуете продължителен звуков сигнал.
- Апаратът ще се върне в режим на готовност.

Избиране на запаметен номер

1 Натиснете бутона **LINE1** или **LINE2/DATA**, за да изберете телефонна линия.

2 Вдигнете слушалката или натиснете **SP-PHONE/HEADSET**.

3 Натиснете бутона **AUTO/LOWER**.

4 Натиснете номера на един от бутоните за бързо избиране (**0** до **9**).

- Запаметеният номер е избран и се изписва на дисплея.

Избиране с едно докосване

Запаметяване на телефонни номера в паметта

Вие можете да запаметите до 20 телефонни номера на бутоните за избиране с едно докосване (10 номера в ГОРНОТО ниво и 10 номера в ДОЛНОТО ниво на паметта).

За да предотвратите грешки и недоразумения, не натискайте бутоните за избиране с едно докосване, преди да сте запаметили телефонни номера.

Уверете се, че в момента няма задържан разговор.



Запаметяване в ГОРНОТО ниво на паметта

Препоръчително е да използвате бутона EMERGENCY, да запаметите номер, който бихте избрали при спешни случаи.

1 Натиснете бутона **PROGRAM**.

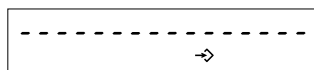

2 Въведете телефонен номер, до 22 цифри.

- Ако направите грешка, натиснете бутона **PROGRAM** и започнете отново от точка 1.

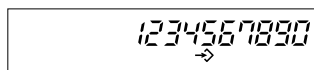

3 Натиснете един от бутоните за избиране с едно докосване

- Ще чуете продължителен звуков сигнал.
- Апаратът ще се върне в режим на готовност.
- Ако чуете три звукови сигнала, въведеният в точка 2 телефонен номер вероятно е по-дълъг от 22 цифри. Натиснете бутона **PROGRAM**, за да се върнете към режим на готовност, и започнете отново от точка 1.

- Ако избирането на номера изисква пауза, натиснете, където е необходимо, бутона **PAUSE**. Паузата ще се брой като една цифра (стр.25).



Запаметяване в ДОЛНОТО ниво на паметта

1 Натиснете бутона **PROGRAM**.

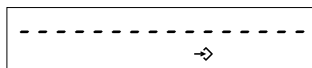

2 Въведете телефонен номер до 22 цифри.

- Ако направите грешка, натиснете бутона **PROGRAM** и започнете отново от точка 1.

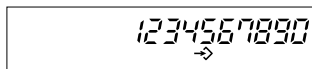

3 Натиснете бутона **AUTO/LOWER**.

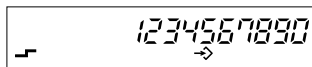

4 Натиснете един от бутоните за избиране с едно докосване.

- Ще чуете продължителен звуков сигнал.
 - Апаратът ще се върне в режим на готовност.
 - Ако чуете три звукови сигнала, въведеният в точка 2 телефонен номер вероятно е по-дълъг от 22 цифри. Вдигнете слушалката и пак затворете, за да се върнете към режим на готовност, и започнете отново от точка 1.
- Ако избирането на номера изисква пауза, натиснете, където е необходимо, бутона **PAUSE**. Паузата ще се брои като една цифра (стр.25).

Изтриване на запаметен номер

1 Натиснете бутона **PROGRAM**.

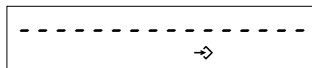

2 Ако телефонният номер е запаметен на ГОРНОТО ниво, натиснете бутона за избиране с едно докосване, съответстващ на номера, който искате да изтриете.
ИЛИ

Ако телефонният номер е запаметен на ДОЛНОТО ниво, натиснете бутона **AUTO/LOWER**, а след това бутона за избиране с едно докосване, съответстващ на номера, който искате да изтриете.

- Ще чуете продължителен звуков сигнал.
- Апаратът ще се върне в режим на готовност.

► Избиране с едно докосване

Избиране на запаметен номер

Намиращ се на ГОРНОТО ниво на паметта:

- 1 Натиснете бутона **LINE1** или **LINE2/DATA** , за да изберете телефонната линия.
- 2 Вдигнете слушалката или натиснете бутона **SP-PHONE/HEADSET** .
- 3 Натиснете желания бутон за избиране с едно докосване.
 - Запаметеният номер е избран и се изписва на дисплея.

ИЛИ

Намиращ се на ДОЛНОТО ниво на паметта:

- 1 Натиснете бутона **LINE1** или **LINE2/DATA** , за да изберете телефонната линия.
- 2 Вдигнете слушалката или натиснете бутона **SP-PHONE/HEADSET** .
- 3 Натиснете бутона **AUTO/LOWER** .
- 4 Натиснете желания бутон за избиране с едно докосване.
 - Запаметеният номер е избран и се изписва на дисплея.

Картончето MEMO

Извадете картончето MEMO и го използвайте като указател на имената на лицата или на запаметените телефонни номера.

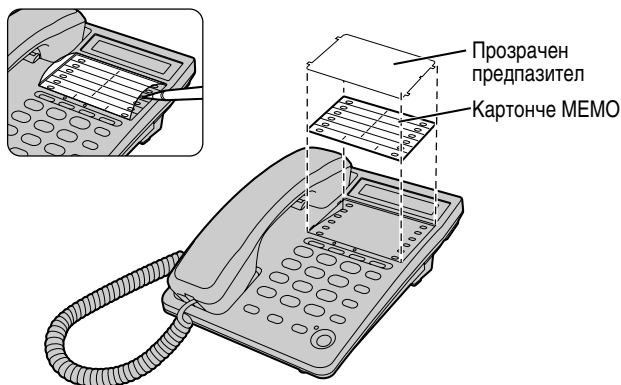

Специални характеристики

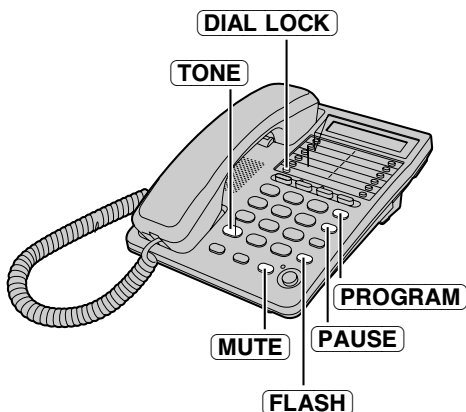

За ползвачи услугите задържане на телефонния разговор и отговаряне на изчакващо повикване

Натиснете **FLASH** , ако по време на разговор чуете сигнал за изчакващо повикване.

- Първият разговор ще бъде задържан и Вие ще можете да отговорите на новото повикване.
- Дисплеят показва символа " F " .
- За да се върнете към първия разговор, натиснете отново бутона **FLASH** .
- Ако тази функция не работи добре, консултирайте се с Вашата телефонна компания.

Еднократно тонално избиране без смяна на режима (За потребители на импулсно избиране)

Натиснете бутона **TONE** преди да въведете номера за достъп, който се изисква при тонално избиране.

- Дисплеят показва " 4 " .
- Режимът на избиране се сменя на тонален. Можете да въведете номера за достъп до телефонен секретар, електронни банкови услуги и др. Когато затворите, режимът на избиране автоматично ще се върне на импулсен.

Как се използва бутона за пауза

(При аналогова телефонна централа или при междуградски разговори)

Препоръчваме Ви да натиснете бутона **PAUSE** , ако е необходимо да въведете пауза при избиране чрез телефонна централа или за достъп до междуградски телефонни номера.

Напр.: при необходимост от номер **9** за достъп до линията (телефонна централа)

9 → **PAUSE** → Телефонен номер

- Еднократното натискане на **PAUSE** осигурява няколко секунди пауза. Това предотвратява грешки при повторно избиране или при избиране на запамен номер.
- Натискането на бутона **PAUSE** повече от веднъж увеличава времетраенето на паузата между цифрите.

► Специални характеристики

Заглушаване на изходящия говор

Натиснете бутона **MUTE** докато говорите.

- “☒” се изобразява на дисплея.
- Ответната страна не може да чува гласа Ви, но Ви можете да я чувате.
- За да продължите разговора, натиснете повторно бутона **MUTE**.

Бутон FLASH

Натискането на бутона **FLASH** Ви позволява да използвате специални характеристики на Вашата телефонна централа, като прехвърляне на вътрешни разговори или достъп до специални телефонни услуги (в зависимост от централата), като например изчакващо повикване.

Избиране на Flash интервал

Flash интервалът зависи от Вашата телефонна мрежа или телефонна централа. Виe можете да изберете измежду следните flash интервали: "80, 90, 100, 110, 200, 250, 300, 400, 600, 700 мсек (милисекунди)". Телефонът Ви е фабрично настроен на "600 мсек".

Уверете се, че в момента няма задържан разговор.

1 Натиснете бутона **PROGRAM**.

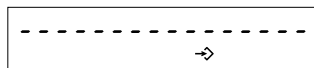

2 Натиснете бутона **MUTE**.



3 Натиснете бутона **2**.
• Дисплеят показва текущата настройка.



4 Натиснете един от бутоните за избиране (**1** до **0**).

- | | | | |
|---------------------|---------------------|---------------------|---------------------|
| 1 : 80 мсек | 2 : 90 мсек | 3 : 100 мсек | 4 : 110 мсек |
| 5 : 200 мсек | 6 : 250 мсек | 7 : 300 мсек | 8 : 400 мсек |
| 9 : 600 мсек | 0 : 700 мсек | | |

5 Натиснете бутона **PROGRAM**.

- Ще чуете продължителен звуков сигнал.
- Апаратът ще се върне в режим на готовност.







- Ако сте свързани чрез телефонна централа, нейните функции (прехвърляне на разговори и др.) може да изискват настройка на по-дълъг FLASH интервал. Посъветвайте се с Вашия доставчик на телефонна централа за правилната настройка.



Въвеждане на паролата (PIN)

Четирицифрена парола (Персонален Идентификационен Номер - PIN) предпазва апарата Ви от неоторизирано ползване. Тази парола се настройва за специалните характеристики заключване и ограничаване на избирането. Първоначалната фабрична парола е "1111".

Уверете се, че в момента няма задържан разговор.

- 1 Натиснете бутона **PROGRAM**.

- 2 Натиснете бутона **MUTE**.

- 3 Натиснете **5**.

- 4 Въведете настоящата парола.
(Напр. Въвеждате "1111".)

- 5 Натиснете бутона **PROGRAM**.
 - Ако сте въвели правилната парола ще чуете звуков сигнал.
 - Ако сте въвели грешна парола ще чуете три звукови сигнала. Въведете вярната парола и натиснете бутона **PROGRAM**.
 - За да се върнете в режим на готовност, вдигнете слушалката и пак затворете.
- 6 Въведете новата парола - четирицифрено число.
(Напр. Въвеждате "1234".)

- 7 Натиснете бутона **PROGRAM**.
 - Ще чуете продължителен звуков сигнал.
 - Апаратът ще се върне в режим на готовност.

Моля запишете паролата си. Ако я забравите, обърнете се към най-близкия сервизен център на Панасоник.

► Специални характеристики

Заклучване на избирането

Можете да предотвратите избирането от други лица на каквито и да било телефонни номера, с изключение на един единствен, предварително запаметения номер в бутона за спешни случаи EMERGENCY. Щом заключите избирането, въобще няма да можете да избирате. Докато не се премахне заключването на избирането, ще можете само да отговаряте на повиквания.

Преди да използвате тази характеристика Ви препоръчваме да запаметите номер за спешни случаи на бутона EMERGENCY (стр.22). Дори и бутоните за избиране да са заключени, запаметеният на този бутон номер може да бъде избран.

- Ако решите да не запаметите номер за спешни случаи, но все пак възнамерявате да използвате характеристиката заключване на избирането, всеки номер, запаметен допълнително на бутона EMERGENCY може да бъде избран.

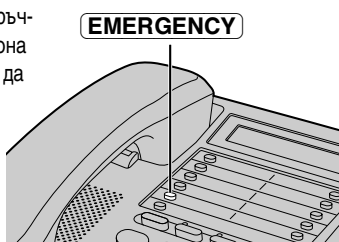

За заключване на избирането

- 1 Натиснете бутона **DIAL LOCK**.
- "⓪" мига на дисплея.



- 2 Въведете паролата (PIN)(стр. 27).

- 3 Натиснете бутона **PROGRAM**.
- "⓪" се изобразява на дисплея.

- Ще чуете продължителен звуков сигнал.
- Ако сте въвели грешна парола ще чуете три звукови сигнала. Въведете вярната парола и натиснете бутона **PROGRAM**.
- Апаратът ще се върне в режим на готовност.

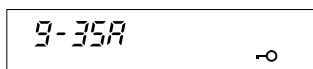

Докато бутоните за избиране са заключени, Вие можете да използвате следните характеристики.

- Избиране на номера, програмиран в бутона EMERGENCY (стр.24).
- Регулиране на силата на звука на слушалката и говорителя с микрофон (стр.6).
- Заглушаване на изходящия говор (стр.26).
- Отговаряне на изчакащо повикване, след натискане на бутона **FLASH** (стр.25).

За премахване на заключването на избирането

Следвайте отново горните точки 1 до 3.

- "⓪" ще изчезне от дисплея и апаратът ще се върне в режим на готовност.



Ограничаване на избирането

Вие можете да ограничите избирането на определени номера, започващи с точно определена цифра (цифри) (една или две). В този случай всички номера, започващи с тези цифри няма да могат да се избират.

За ограничаване на избирането

Уверете се, че в момента няма задържан разговор.

1 Натиснете бутон **PROGRAM**.

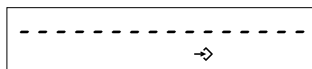

2 Натиснете бутон **MUTE**.



3 Натиснете **1**.

- Ако ползвате фабричната парола "1111", дисплеят ще изглежда като показания вляво. Не е необходимо да въведете паролата. Преминете към точка 6.
- След като е извършена смяна на паролата, на дисплея ще се появи " - - - - "



4 Въведете паролата (стр. 27).
(Напр. Вашата парола е "1234".)



5 Натиснете бутон **PROGRAM**.

- Ако сте въвели грешна парола ще чуете три звукови сигнала. Въведете вярната парола и натиснете бутон **PROGRAM**.
- Дисплеят показва текущата настройка. (Напр. Въведените за ограничаване цифри са "67".)



6 Въведете цифрата (цифрите) (една или две), чието избиране искате да ограничите (**0** до **9**)
(Напр. Въвеждате "12" като цифри за ограничаване на избирането.)



- Ако сбъркате, въведете отново правилната цифра.
- За да промените ограничените цифри от 2 на 1, натиснете *****, за да се появи на дисплея "- -", и след това въведете една цифра.

7 Натиснете бутон **PROGRAM**.

- Ще чуете продължителен звуков сигнал.
- Апаратът ще се върне в режим на готовност

- Ако сте свързани чрез телефонна централа, тази характеристика може да не работи. Обърнете се към Вашия доставчик на телефонна централа за повече информация.

Когато избирате номер, започващ с ограничена за избиране цифра(и) той ще мига върху дисплея, но няма да бъде избран.

► Специални характеристики

За премахване на ограничаването на избирането

Следвайте отново точки от 1 до 5 на стр. 29. В точка 6, натиснете *****, за да премахнете ограничаването на избирането (на дисплея се появява " _ _ ") и натиснете бутона **PROGRAM**.

- Ще чуете продължителен звуков сигнал и апаратът ще се върне в режим на готовност.

Възможност за използване на допълнителна слушалка за глава

Ако към апарата включите слушалка за глава ще можете да разговаряте и ръцете Ви да са свободни. Ползвайте само слушалка Panasonic, модел KX-TCA89BX.

Свързване на допълнителната слушалка към телефонния апарат

Свържете допълнителната слушалка към предназначения за нея изход, както е показано на картинката.

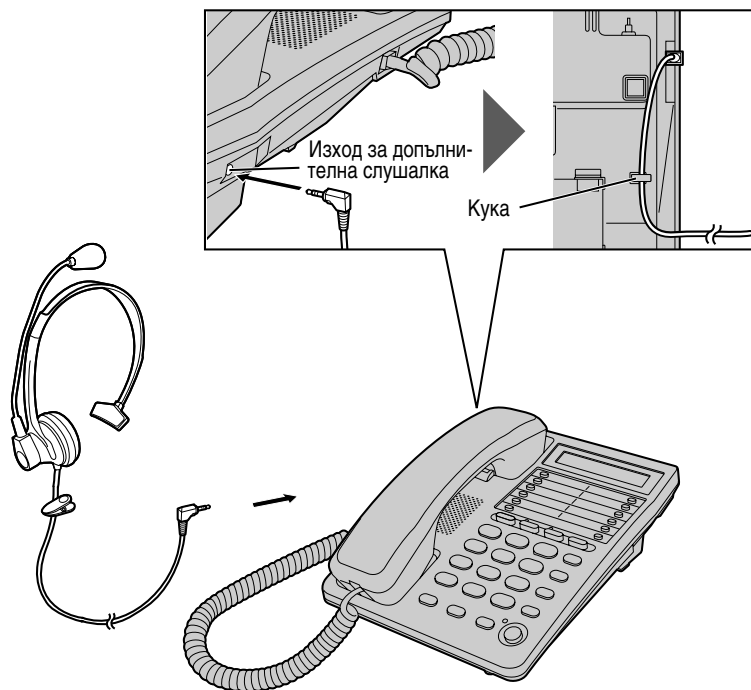

Ако желаете да разговаряте по обикновения начин, изключете допълнителната слушалка.

Провеждане на телефонни разговори /Отговаряне на повикване

Уверете се, че сте поставили батериите.

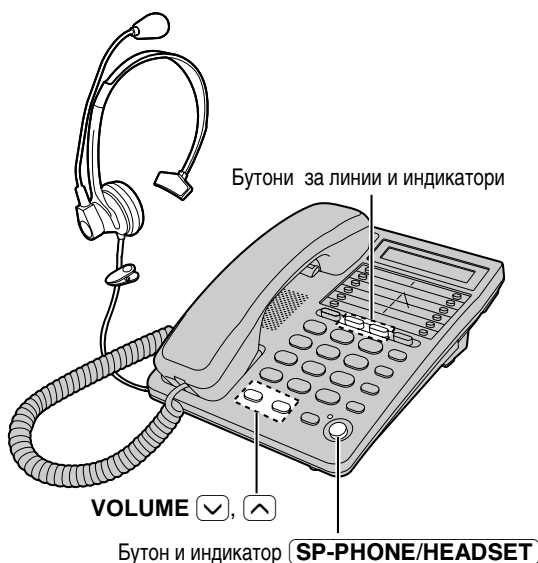

- 1 Натиснете бутона за линията, за да я изберете.
- 2 Натиснете бутона **SP-PHONE/HEADSET**, за да се обадите или да отговорите на повикване.
 - Индикаторът SP-PHONE/HEADSET мига.
 - Ако сте избрали погрешно, натиснете два пъти бутона **SP-PHONE/HEADSET** и изберете отново номера.
- 3 За да прекъснете разговора, натиснете бутона **SP-PHONE/HEADSET**.
 - Индикаторът изгасва.

Регулиране на силата на звука на допълнителната слушалка (4 степени):

Докато използвате допълнителна слушалка за глава, натиснете бутони **VOLUME** ▾ или ▸.

- Уверете се, че бутонът **CONF** не е натиснат.
- По време на разговор с помощта на допълнителна слушалка, вдигането на основната слушалка на телефонния апарат няма да е достатъчно, за да прехвърлите разговора на нея.
- Ако по време на разговор изключите допълнителната слушалка, а в този момент слушалката на телефонния апарат е била затворена, разговорът ще се прехвърли на говорителя с микрофон.
- По време на разговор чрез говорителя с микрофон можете да се прехвърлите на допълнителната слушалка, като я включите.

Смяна на батериите

Ако символът “☒” мига на дисплея, батериите са изтощени. Поставете нови. Сменете батериите в рамките на 1 минута, за да запазите програмируемите настройки. Но настройката на часа ще се изтрие.

- 1 Изключете от апарата кабела на телефонната линия.
- 2 Натиснете по указания начин и извадете капака.
- 3 Сменете батериите с нови, като обърнете внимание на правилното ориентиране на полюсите (+, -), и затворете капака.
- 4 Включете кабела на телефонната линия в апарата.

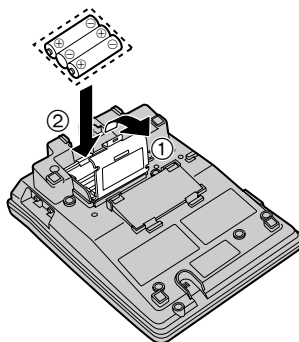

- Ако след смяната на батериите дисплеят показва време “12-00” и символът “☒” мига, настройте отново часа.

Указания за безопасност на батериите:

За да предпазите апарата от повреди, дължащи се на протичане на батериите, същите трябва да се използват коректно.

- Не поставяйте заедно различни видове батерии.
- Не зареждайте батериите, не ги свързвайте на късо, не ги разглобявайте, нагрявайте или горете.
- Подменяйте наведнъж всички батерии.

Забележка:

- Ако не сте сложили батерии или пък те са изхабени, дисплеят показва време “12-00” и мигащ символ “☒”. Настройте отново часа.
- Ако ползвате алкални батерии, сменяйте ги поне веднъж на 6 месеца, в противен случай могат да възникнат повреди във функционирането на апарата. (Ако ползвате манганови батерии, сменяйте ги на всеки 3 месеца.)
- Не използвайте никел-кадмиеви батерии.

Преди да потърсите помощ



Проблем	Решение
Апаратът не работи.	<ul style="list-style-type: none">● Проверете настройките (стр. 7-14).● Извадете батериите и ги поставете отново.
Апаратът не звъни.	<ul style="list-style-type: none">● Звъненето е изключено. Превключете на HIGH (силно) или LOW (тихо) (стр.13)
Индикаторите за линиите не работят правилно.	<ul style="list-style-type: none">● Проверете настройките (стр.7-14).● Батериите са се изтощили. Заменете ги с нови (стр.32).
Не можете да се обадите.	<ul style="list-style-type: none">● Проверете правилно ли е настроен превключвателя DIALING MODE за режима за избиране (стр.11).● Избирането е заключено. За премахване на този режим вижте стр.28.● Избирането на този номер е ограничено. За премахване на този режим вижте стр.30.
Другата страна изведнъж не може да чува гласа Ви по време на разговор.	<ul style="list-style-type: none">● (MUTE) може да е бил натиснат по време на разговора. Ако дисплеят показва символ "⊗", натиснете (MUTE).
Не можете да правите настройки, като например на режима на избиране	<ul style="list-style-type: none">● Не е възможно програмиране, ако в същото време е задържан разговор.● Докато програмирате, не правете паузи по-дълги от 60 секунди.
Не можете да запаметите номер в паметта.	<ul style="list-style-type: none">● Уверете се дали е натиснат бутон за линията.● Не е възможно програмиране, ако в същото време е задържан разговор.● Проверете дали са поставени батериите и дали те не са изтощени.● Не въвеждайте телефонен номер, по-дълъг от 22 цифри.
По време на програмиране апаратът започва за звъни и програмирането прекъсва.	<ul style="list-style-type: none">● За да отговорите на повикването, вдигнете слушалката или натиснете бутона (SP-PHONE/HEADSET). След края на разговора започнете програмирането отначало.
Не можете да избирате повторно с помощта на бутона (REDIAL) .	<ul style="list-style-type: none">● Ако последният избран номер е бил по-дълъг от 32 цифри, той няма да бъде правилно избран повторно.

► Преди да потърсите помощ

Проблем	Решение
Програмираната до момента информация е изтрита.	<ul style="list-style-type: none">• Ако батериите са се изтощили, информацията може да се е изтрила. Ако е необходимо, програмирайте отново настройките.

Указания за безопасност

Обърнете специално внимание за спазването на следните указания за безопасност.

Инсталация

Околна среда

- 1) Не използвайте апарата в близост до вода - например в близост до ваната, легена, мивката и т.н. Влажни помещения, като мазета и сутерени, също трябва да се избягват.
- 2) Апаратът трябва да бъде далеч от източници на висока температура, като радиатори, готварски печки и др. Той не бива да бъде поставян и в стаи, където температурата е под 5°C или над 40°C.

Съхранение

- 1) Не поставяйте тежки предмети върху апарата.
- 2) Погрижете се върху апарата да не падат предмети и да не бъдат разливани течности. Не подлагайте апарата на силен дим, прах, механични вибрации или удари.
- 3) Поставете апарата върху равна повърхност.

ВНИМАНИЕ:

За да намалите риска от възникване на пожар или злополуки, прочетете и следвайте тези указания.

1. Използвайте само указания вид батерии.
2. Не хвърляйте батериите в огън. Те могат да експлодират.
3. Не отваряйте или видоизменяйте батериите. Те съдържат разяждащ електролит, който може да предизвика изгаряния или наранявания на очите и кожата. При поглъщане е токсичен.
4. Внимавайте да не допирате батериите до проводими предмети, като например пръстени, гривни и ключове. Батериите и/или проводимият предмет може да се нагряят и да предизвикат изгаряния.
5. Не зареждайте батериите, с които е снабден, или предназначения за този продукт батерии. Възможно е те да протекат или да експлодират.
6. Не се опитвайте да удължите живота на батериите, с които е снабден, или предназначения за този продукт батерии, чрез нагряване. Това може да доведе до изтичане на електролит и да предизвика изгаряния или възпаление на очите или кожата.
7. Сменяйте наведнъж всички батерии. Комбинацията от нови и изтощени батерии може да предизвика вътрешно налягане, което да пробие изтощените батерии (Отнася се за апарати, функциониращи с повече от една батерия).
8. Когато поставяте батериите, спазвайте правилните поларитет или ориентация. Тяхното неспазване може да предизвика натоварване и да доведе до протичане или експлодиране на батериите. (Отнася се за апарати, функциониращи с повече от една батерия).
9. Ако не ползвате дълго този продукт (например няколко месеца и по-дълго), извадете батериите. Ако не го направите, през това време батериите могат да протекат.
10. Колкото се може по-бързо отстранете от продукта изтощените батерии, защото могат да протекат.
11. Не съхранявайте този продукт, батериите, с които е снабден, или предназначения за този продукт батерии, в помещения с висока температура. Ако съхранявате батериите в хладилник или фризер, в желанието си да удължите живота им, е необходимо те да бъдат предпазени от конденз по време на съхранението и при размразяване. След подобно съхранение, преди употреба, е необходимо батериите да се стабилизират на стайна температура.

ВНИМАНИЕ:

ЗА ДА ИЗБЕГНЕТЕ РИСКА ОТ ПОЖАР ИЛИ ТОКОВ УДАР, НЕ ИЗПАГАЙТЕ ТОЗИ ПРОДУКТ НА ДЪЖД ИЛИ ВСЯКАКЪВ ДРУГ ВИД ВЛАГА.

Ако има някакъв проблем, изключете апарата от телефонната линия и свържете телефон, за който сте сигурни, че работи. Ако изправният телефон функционира нормално, не включвайте апарата отново към линията, докато проблемът му не бъде отстранен. Ако изправният телефон не функционира нормално, обърнете се към Вашата телефонна компания.

Kyushu Matsushita Electric Co., Ltd.

1-62, 4-chome, Minoshima, Hakata-ku, Fukuoka 812-8531, Japan

Напечатано в България